

UPUTE

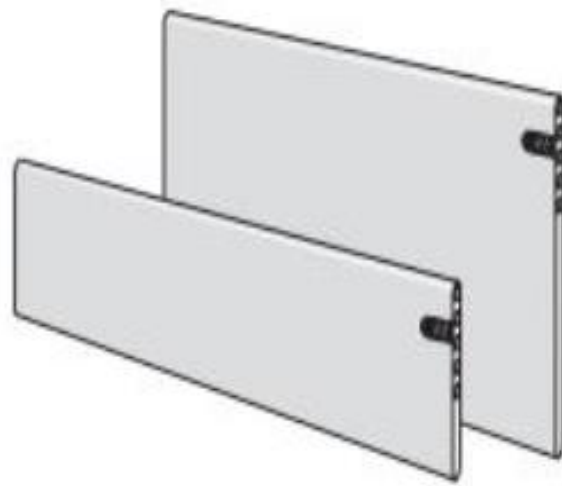

GLAMOX *heating*
H30 s5.1

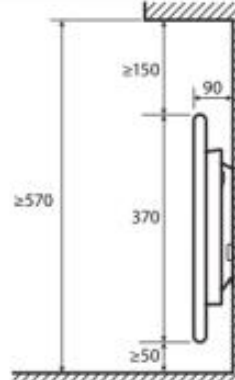
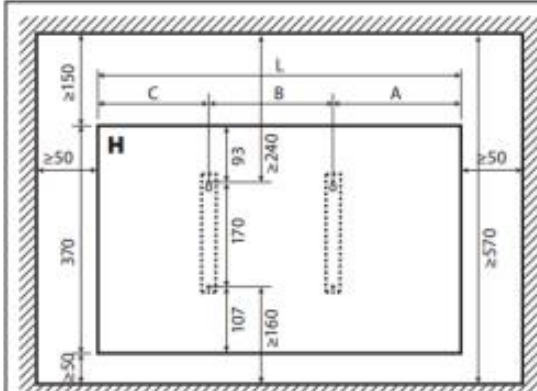

H30	A	B	C	L
H04	148	202	123	474
H06	203	202	184	589
H08	212	302	190	704
H10	241	302	219	762
H12	174	605	155	934
H14	230	605	214	1042
H20	405	605	384	1394

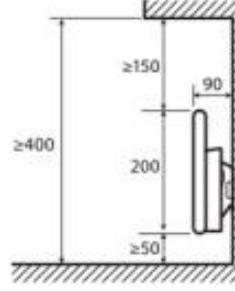
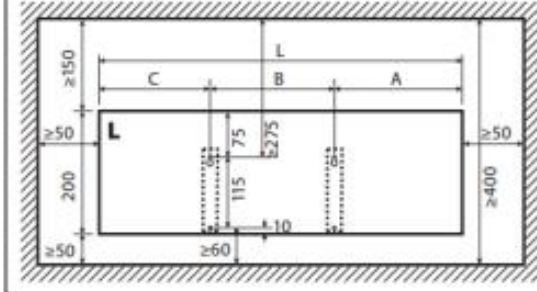

H30	A	B	C	L
L04	139	300	211	650
L06	320	300	250	870
L08	264	600	186	1050
L10	379	600	301	1280
L12	440	600	412	1450
L15	263	1200	287	1750

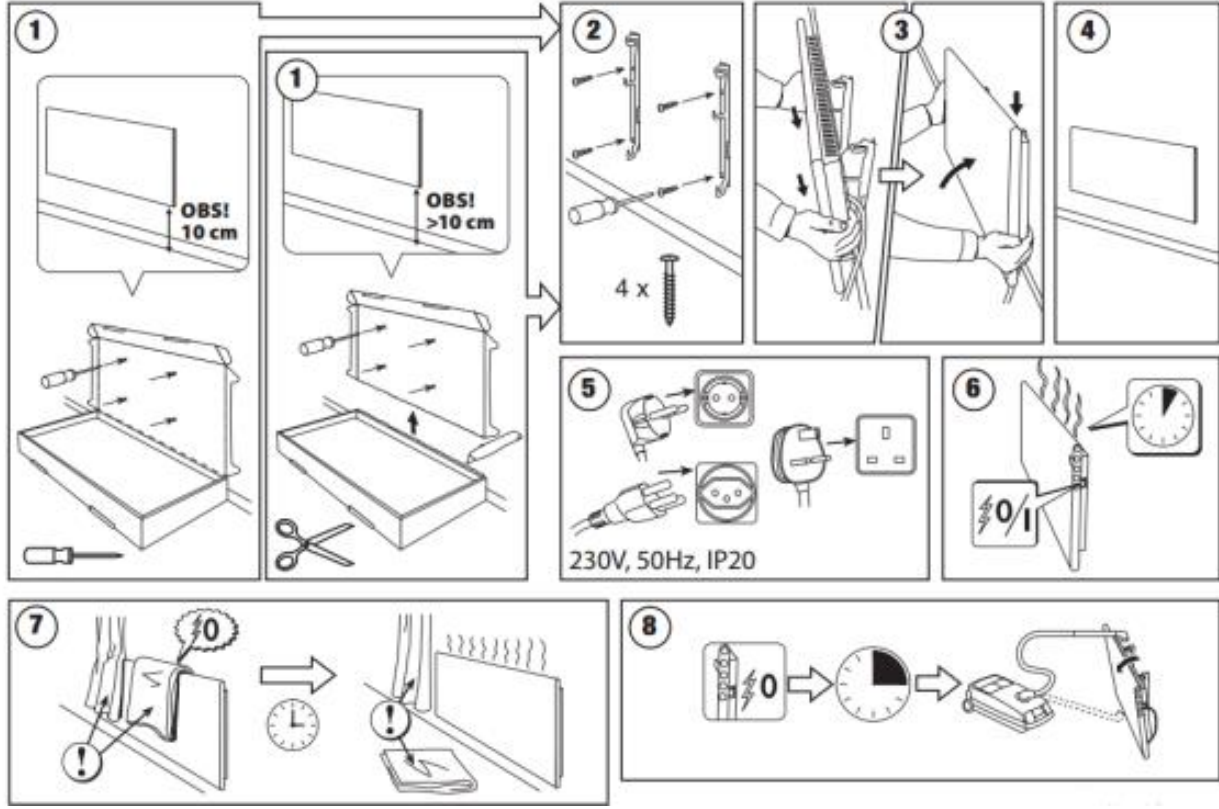



INDIKATOR SVJETLA

1. Prikazuje se temperatura i parametri upravljanja
2. Crveno svjetlo svijetli kad grijalica grije
3. Indikator zelenog svjetla koji prikazuje sniženu temperaturu. Uključuje se kad grijalica radi u skladu s odabranim programom „smanjena temperatura“ (poglavlje Dodatne funkcije)
4. Indikator zelenog svjetla koji prikazuje udobnu temperaturu. Uključuje se kad grijalica radi u skladu s odabranim programom „udobna temperatura“ (poglavlje Dodatne funkcije)

FUNKCIJE TIPKI

 **Gumb koji povećava temperaturu, vrijeme ili druge parametre**

 **Gumb odabira „manje“**



 **Gumb za potvrdu odabrane opcije**

 **Gumb koji smanjuje temperaturu, vrijeme ili druge parametre**

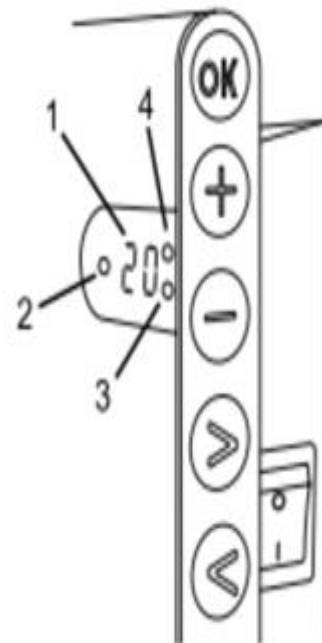
 **Gumb odabira „veće“**







Način rada:



















Grijalica se uključuje ili isključuje pritiskom gumba  koji se nalazi na desnoj strani. Kada se grijalica uključuje prvi put, počinje grijati na zadanoj udobnoj temperaturi od 22 °C; u međuvremenu, pojaviti će se blinkajući zaslon koji upozorava da nije postavljen sat (poglavlje programiranje grijalice.) Grijalica će održavati temperaturu prikazanu na zaslonu, ako korisnik ne odabere željeni program iz izbornika programa. Možete izraditi vlastiti tjedni program (P1) ili možete koristiti postojeće standardne programe: „Office“-ured (P2) ili „Home“- kuća (P3). Tjedni programi određuju kada će se održavati udobna temperatura, koja štedi energiju (17 °C). Ukoliko ne želite programirati grijalicu, u ručnom radu grijalicom, upravljajte pomoću tipki   s kojima podešavate temperaturu.







Programiranje grijalice:

Programiranje započnite pritiskom i držanjem tri sekunde tipke  dok se na zaslonu ne pojavi oznaka **td. td.** – opcija se koristi za postavljanje vremena. Ovu opcije potrebno je **odmah** podesiti (tablica ispod) kako bi mogli koristiti i podešavati ostale opcije.



Nakon podešavanja **td** opcije, pomoću tipki   pomičete se po popisu opcija. Za odabir željene opcije ili za potvrdu odabira koristite tipku .

Za izlaz iz postavki pritisnite i držite 3 sekunde tipku  dok se na zaslonu ne pojavi oznaka temperature.

Opcije	Opis funkcije
td	Postavljanje vremena
	<p>1. Nakon što se na zaslonu pojavila oznaka td pritisnite tipku OK. Na zaslonu se pojavi broj 1 koji označava dan u tjednu. Pomoću tipki   odaberite trenutni dan u tjednu: 1-ponedjeljak; 2 – utorak, itd ; i spremite pritiskom na tipku OK.</p> <p>2. Postavite sat: 0-23 i spremite pritiskom na tipku OK</p> <p>3. Postavite minute: 0-59 i spremite pritiskom na tipku OK</p> <p>Ukoliko nisu postavljeni parametri vrijeme i dan , nije moguće postaviti druge parametre.</p>
Pr	Podešavanje tjednog programa rada P1
	<p>Nakon što se pojavi oznaka PR pritisnite tipku OK. Pojaviti će se oznaka P1. Pritisnite tipku OK. Odaberite dane koje ćete prilagoditi korištenjem tipki   : 7d- 7 dana, 5d- 5 dana, 2d-vikend, d1-ponedjeljak, d2- utorak, d3- srijeda, d4- četvrtak, d5- petak, d6- subota, d7- nedjelja. Odabir potvrdite pritiskom na tipku OK.</p> <p>Pomoću tipki   odaberite sat od 0-23. Za svaki sat pomoću tipki   odaberite željenu temperaturu (snižena ili udobna).</p> <p> snižena temperatura (svijetli zelena lampica br.3)</p> <p> udobna temperatura (svijetli zelena lampica br. 4)</p> <p>Sniženu temperaturu treba postavljati pojedinačno za svaki sat; za preostale sata temperatura će biti udobna.</p> <p>Nakon pritiska tipke OK, vraćate se na popis za odabir željenog dana za daljnje programiranje. Ukoliko želite izići iz postavki pritisnite 3 sekunde tipku OK.</p> <p>Pokretanje postavljenog programa:</p> <p>Pritiskom na tipku  , otvarate izbornik tjednog programa grijanja. Pomoću tipki   pronađete program P1. Odabire se kratkim pritiskom na tipku OK.</p> <p>Zadnja vrijednost koje je prikazana na zaslonu , prije početka programiranja , zadana je kao udobna temperatura.</p>
Co	Podešavanje udobne temperature
	Nakon što se pojavi oznaka Co pritisnite tipku OK. Pomoću tipki   odaberite željenu udobnu temperaturu. Ponovnim pritiskom na tipku OK vraćate se na popis opcija.
rd	Podešavanje snižene temperature
	Nakon što se pojavi oznaka rd pritisnite tipku OK. Pomoću tipki   odaberite željenu sniženu temperaturu. Ponovnim pritiskom na tipku OK vraćate se na popis opcija.
OP	Funkcija otkrivanja otvorenog prozora
	Nakon što se pojavi oznaka OP pritisnite tipku OK. Pritiskom na tipke  ili  pojavljuju se dvije opcije „On“ ili „OF“ . Željenu opciju odaberite pritiskom na tipku OK. Prema tvorničkim postavkama ova opcija je isključena. Funkcija otkrivanja prozora detektira ako je prozor otvoren tj. detektira naglu promjenu temperature u kratkom vremenskom razdoblju). Kad grijalica detektira da je „otvoren prozor“ grijanje se automatski isključuje i započinje raditi po modu za zaštitu od smrzavanja, održavajući temperaturu od 7 °C, a na displayu se prikazuje oznaka „AF“. Nakon što se prozor zatvori tj. kad temperatura u prostoru poraste, grijalica automatski započinje grijati po prethodno zadanom programu ili održava konstantnu temperaturu.
C	Kalibracija temperature
	Za kalibraciju potreban je precizan termometar. Temperatura prostorije prikazuje se na zaslonu. Ako se temperatura izmjerena na preciznom termometru razlikuje od

	temperature prikazane na grijalici, potrebno je kalibrirati termostat na grijalici. Na primjer, grijalica pokazuje da je temperatura prostorije 20 °Ca drugi precizni termometar pokazuje da je 22 °C. U ovakvom slučaju kalibrirati ćemo termostat na vrijednost koju pokazuje precizni termometar. Pritisnite i zadržite tipku OK dok se na zaslonu ne pojavi oznaka td. Zatim pomoću tipki   pomičite se po popisu dok ne pronađete oznaku C. Pritisnite tipku OK. Pomoću tipki   odaberite temperaturu. Ponovnim pritiskom na tipku OK vraćate se na popis opcija.
AS	Adaptivni start
	Nakon što se pojavi oznaka AS pritisnite tipku OK. Odaberite opcije „On“ ili „OF“ pritiskom na tipke  ili  . Ponovnim pritiskom na tipku OK vraćate se na popis opcija. Ova funkcija omogućava korisniku da dostigne željenu temperaturu u željeno vrijeme. Na primjer, da bi temperatura bila 20 °C u 9 sati, grijalica će procijeniti, kada treba započeti s grijanjem kako bi postigla temperaturu od 20 °C u određeno vrijeme.
rE	Resetiranje grijalice na tvornički zadane postavke
	Nakon što se pojavi oznaka Re kratko pritisnite tipku OK. Displej će se ugasiti, zatim pritisnite i zadržite tipku OK. Na zaslonu će se pojaviti oznaka „00“ zatim broj 22. Pustite tipku OK.

Programi

Pritiskom na tipku , otvarate izbornik tjednog programa grijanja. Pomoću tipki   pregledavate programe s popisa. Željeni program odabirete kratkim pritiskom na tipku OK.



Opcije	Opis funkcije
P1	Uključit će se tjedni program grijanja, koji se može prilagoditi prema potrebama korisnika.
P2	Uključit će se program „Office“, pružajući ugodnu temperaturu tijekom radnog vremena.
P3	Uključit će se program „Home“ pružajući ugodnu temperaturu ujutro, navečer i tijekom vikenda tijekom dana.
OF	Uključit će se program „Sleep“. Način rada u stanju mirovanja tijekom kojeg grijalica ne grije, ali postavke sata se održavaju.
nP	Tjedni program će se isključiti i grijalica će raditi u skladu s vrijednostima prikazanim na zaslonu.

Razdoblje udobne temperature u tjednom programu



Dan	Razdoblje „udobne“ temperature		
	P1	P2	P3
Ponedjeljak	00 - 23	07 - 17	06 – 08, 15 - 23
Utorak	00 - 23	07 - 17	06 – 08, 15 - 23
Srijeda	00 - 23	07 - 17	06 – 08, 15 - 23
Četvrtak	00 - 23	07 - 17	06 – 08, 15 - 23
Petak	00 - 23	07 - 17	06 – 08, 15 - 23
Subota	00 - 23		07 - 23
Nedjelja	00 - 23		07 - 23

Dodatne funkcije



Trajno podešavanje temperature u tjednom programu

Ako prilagodite postojeću temperaturu prikazanu na zaslonu pomoću tipki   i pritisnete tipku OK kad su indikatori udobne ili snižene temperature uključeni, operativni program će automatski nadjačati temperaturu relevantnog načina rada.

Privremeno podešavanje temperature u tjednom programu

Ako prilagodite postojeću temperaturu prikazanu na zaslonu pomoću tipki   i pritisnete tipku OK kad su indikatori udobne ili snižene temperature uključeni, novo postavljena temperatura će vrijediti samo do sljedeće promjene temperature prema postavljenom programu. Tijekom privremene prilagodbe tjedne temperature, svjetlosni indikator će treptati za smanjenu temperaturu (br.3) za povišenu temperaturu (br.4)

Zaštita od neovlaštenog pristupa od strane djece ili drugih osoba

Termostat mora biti zaštićen od neovlaštene uporabe djece ili drugih osoba. Ova funkcija se može uključiti / isključiti tako da pritisnete i istodobno zadržite tipke  i  na 5 sekundi dok ne vidite „CC“ na ekranu.

Upravljanje osvjetljenjem (automatsko smanjenje osvjetljenja displeja)

Nakon 15 sekundi neaktivnosti rada s grijalicom, smanjuje se osvjetljenje displeja ekrana. Pritiskom na bilo koji gumb termostata osvjetljenje displeja se vraća na maksimum.

24 – satna zaštita postavki u slučaju nestanka struje

Grijalica će zadržati program rada unutar 24 sata od nestanka struje. U slučaju prekida napajanja dužeg od 24 sata, na termostatu se uključuje tvornički programirana temperatura. Displej će treptati kao upozorenje da je napajanje prekinuto duži vremenski period. Nakon pritiska bilo koje tipke na grijalici treptanje prestaje.